

MARCA SIRIUS - CAMPANA DE ISLA SCISILT18W

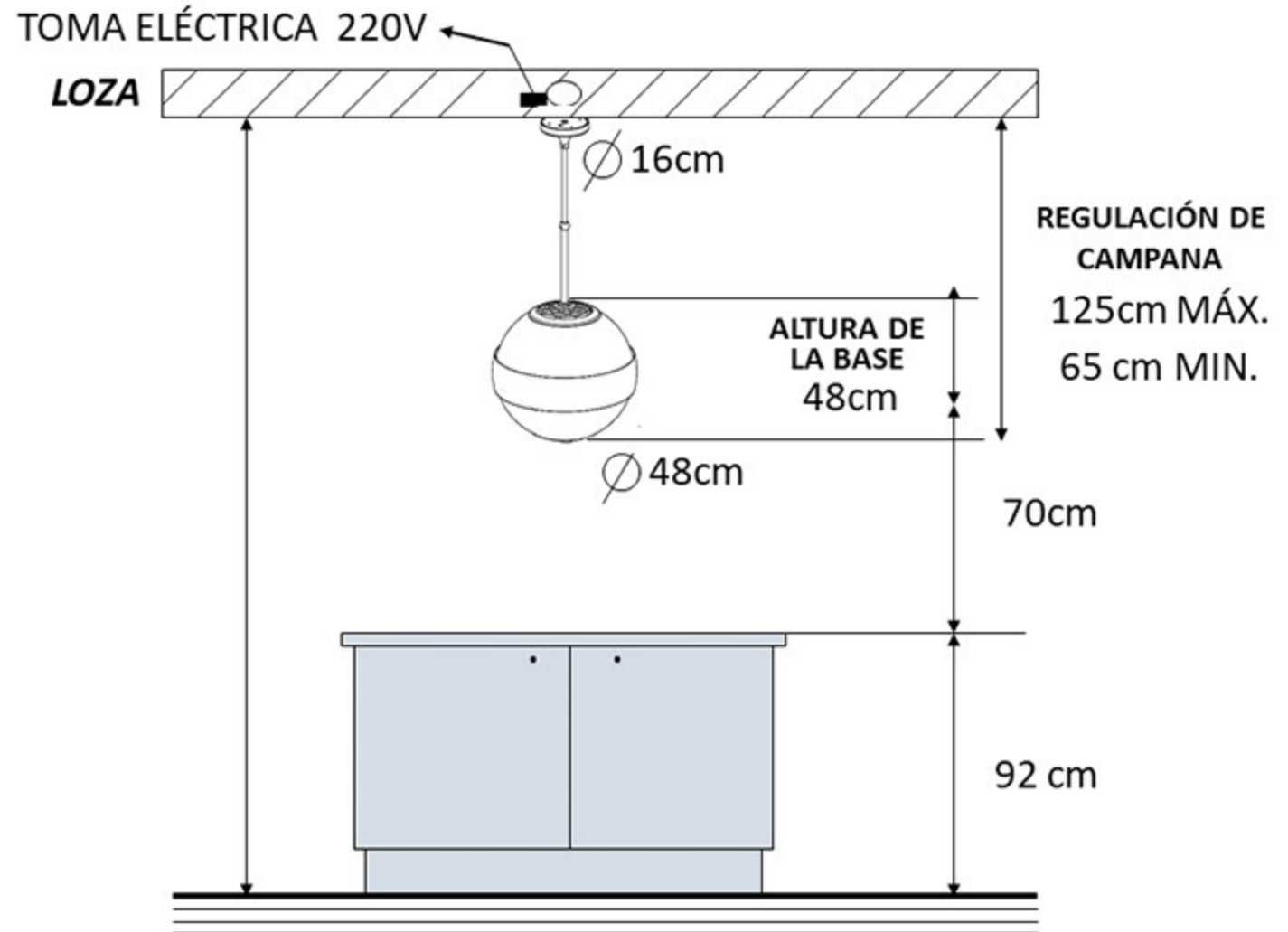

! NOTA: Si el techo es de Gypsum, se debe fabricar una estructura de ángulo de 1 pulg., de 12x12cm, cuya parte superior quedará fijada a la loza y cuya base quedará al ras del Gypsum, para anclar la isla. El costo de la estructura no está incluido en el valor de la campana

* La regulación mínima indicada refleja la altura después de cortar toda la estructura de la campana

SIRIUS - SCISILT18W

