

## MARCA SIRIUS - CAMPANA DE ISLA SCISILT28C, SCISILT28D, SCISILT28N

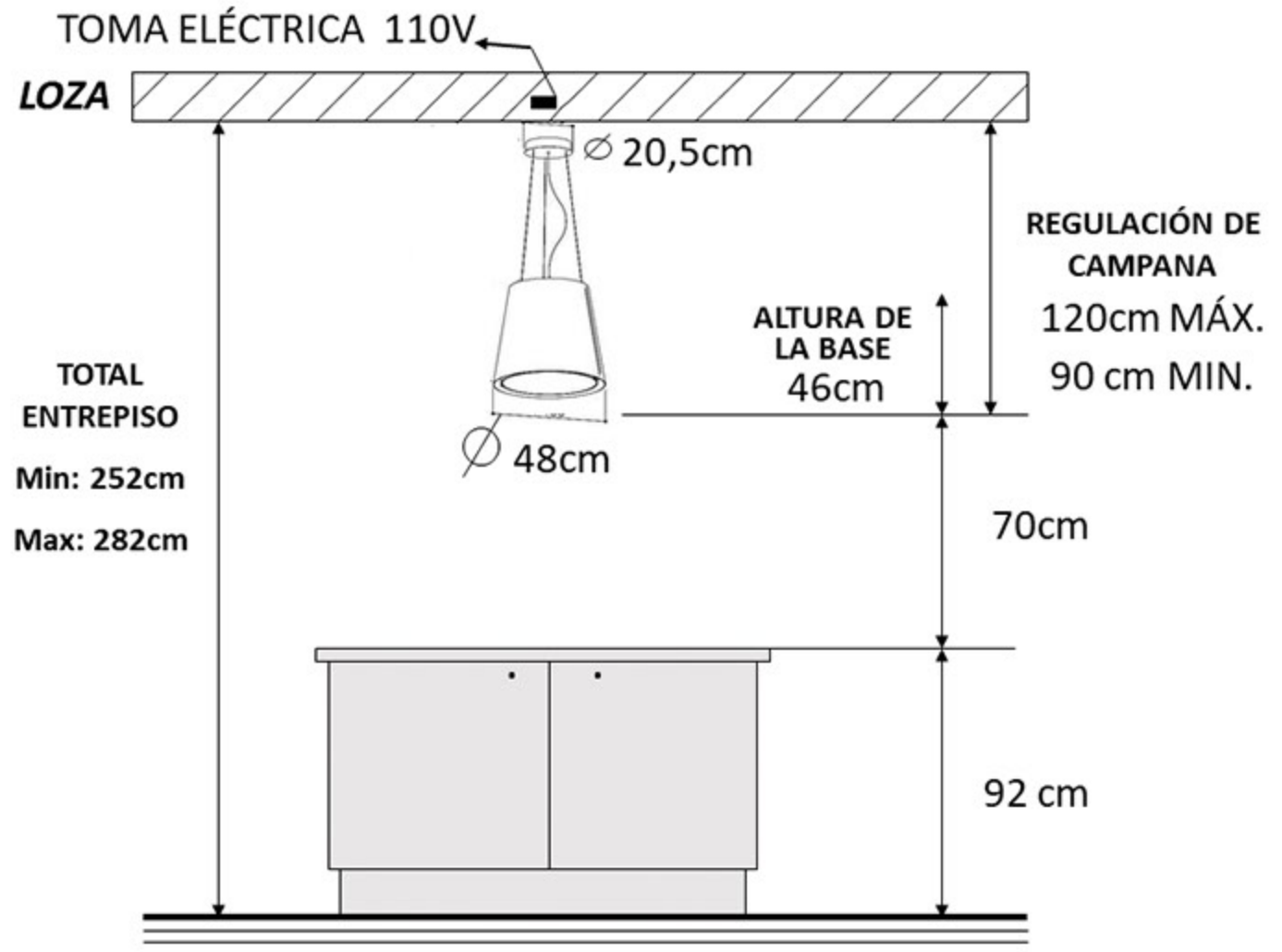

**!** **NOTA:** Si el techo es de Gypsum, se debe fabricar una estructura de ángulo de 1 pulg., cuya parte superior quedará fijada a la loza y cuya base quedará al ras del Gypsum, para anclar la isla. El costo de la estructura no está incluido en el valor de la campana.

## MARCA SIRIUS - CAMPANA DE ISLA SCISILT28C, SCISILT28D, SCISILT28N

**\*UTILIZANDO EL KIT EXTENSOR ADICIONAL\***

TOMA ELÉCTRICA 110V

LOZA

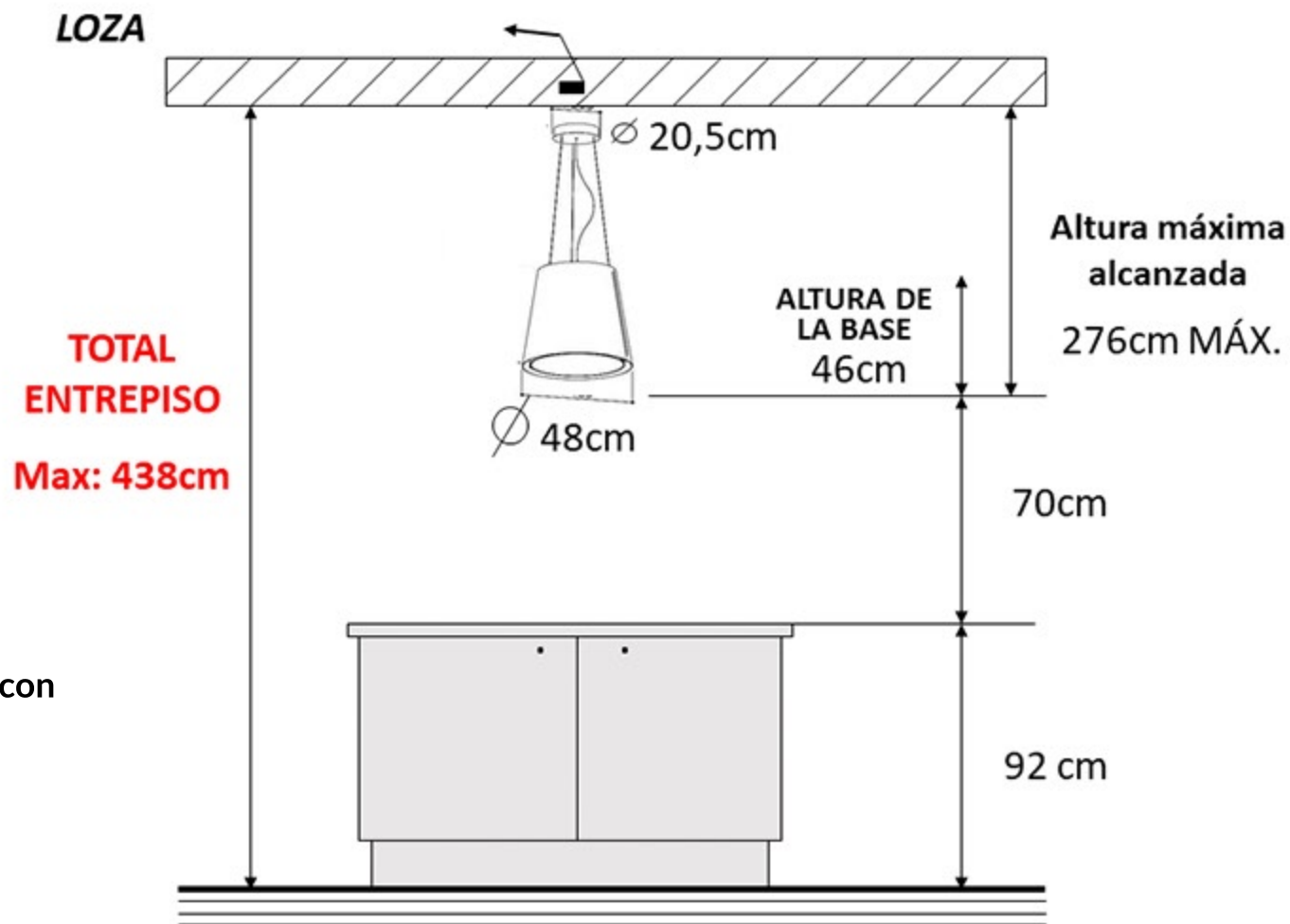

**!** **NOTA:** Si el techo es de Gypsum, se debe fabricar una estructura de ángulo de 1pulg., cuya parte superior quedará fijada a la loza y cuya base quedará al ras del Gypsum, para anclar la isla. El costo de la estructura no está incluido en el valor de la campana

\*Aplica únicamente si se instala con el kit de extensión disponible.

SIRIUS - SCISILT28D SCISILT28N, SCISILT28C

