

## MARCA SIRIUS - CAMPANA DE ISLA SCISIU24TC

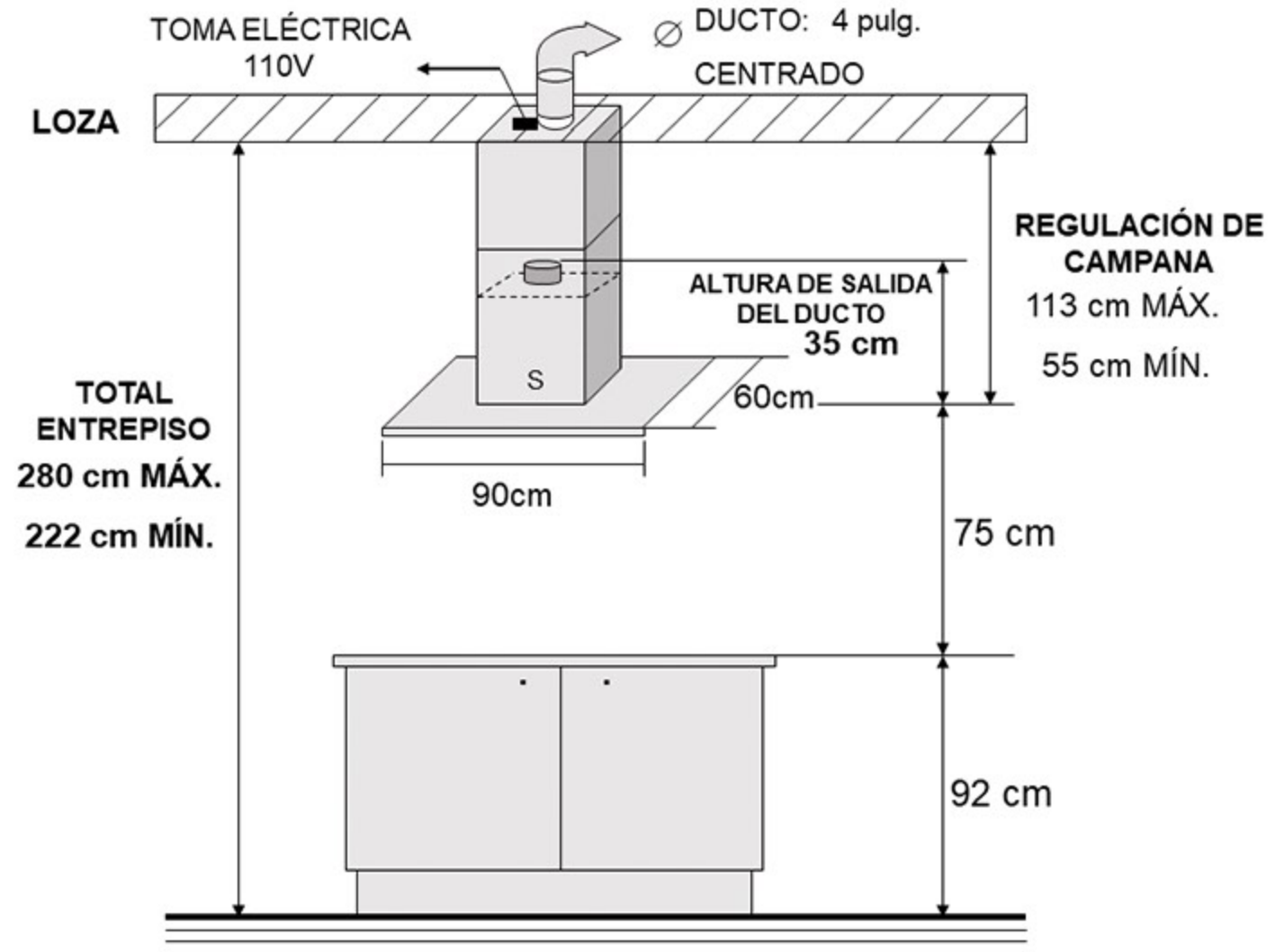

**!** **NOTA:** Si el techo es de Gypsum, se debe fabricar una estructura de base cuadrada, de ángulo de 1pulg. de 23 x 23cm, cuya parte superior irá fijada a la loza y cuya base quedará al ras del Gypsum, para anclar la isla. El costo de la estructura no está incluido en el precio de la campana.

SIRIUS - SCISIU24TC

