

SIRIUS - CAMPANA DE ISLA, SCIM404N

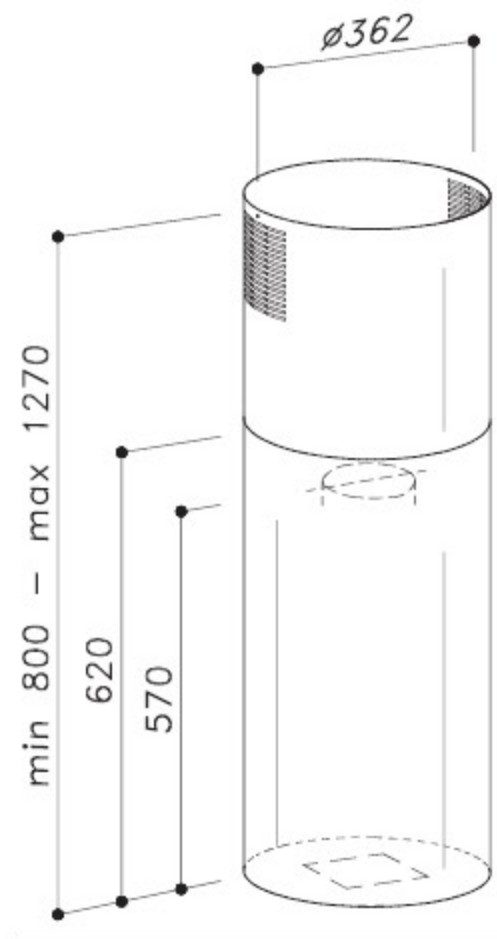

SIRIUS - CAMPANA DE ISLA, SCIM404N

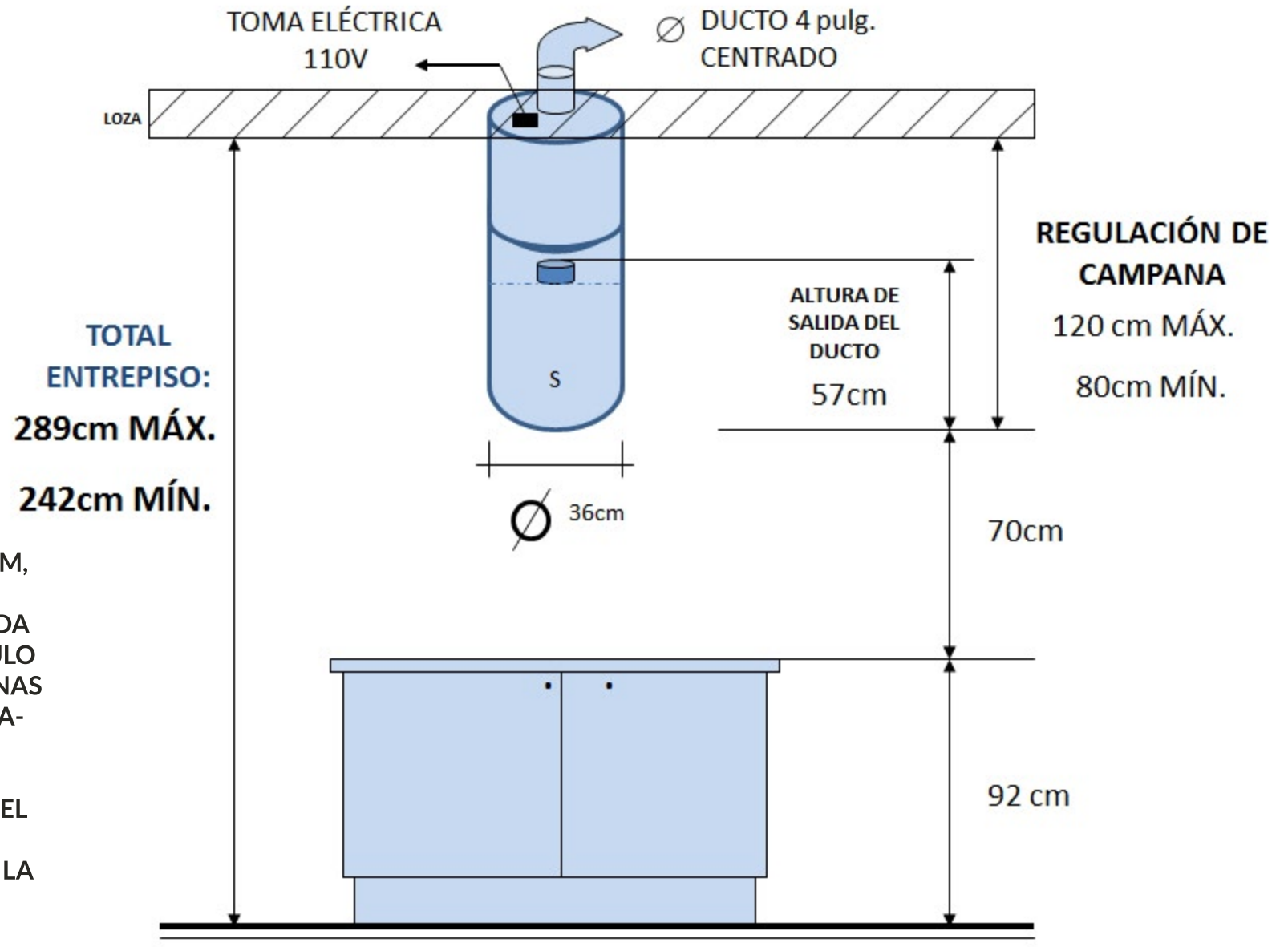

NOTA: SI EL TECHO ES DE GYPSUM, ES NECESARIO FABRICAR UNA ESTRUCTURA DE BASE CUADRADA PARA ANCLAR LA ISLA, DE ÁNGULO DE 1PULG. DE 23 X 23CM CON UNAS ALETAS DE 6CM IZQ/DER CENTRADAS, QUE IRÁ FIJADO: LA PARTE SUPERIOR A LA LOZA Y LA BASE QUEDARÁ AL RAS DEL GYPSUM. EL COSTO DE LA ESTRUCTURA NO ESTÁ INCLUIDO EN EL VALOR DE LA CAMPANA